

SEM518/520/522

Уплотнители грунта



✳ Изображенные на фотографиях машины могут быть оснащены дополнительным оборудованием.

SEM518
SEM520
SEM522

Преимущества

- **Высокая производительность:** за счет тяжелого вальца из стали 50-миллиметровой толщины грунт уплотняется быстрее, чем при использовании конкурирующих моделей.
- **Надежность:** Запатентованная капсульная система вибрации обеспечивает длительный срок службы.
- **Удобная приборная панель:** цифровой индикатор частоты колебаний вибропривода и трехуровневая система оповещения позволяют оператору уверенно контролировать работу машины.

SEM ВСЕМ!

8 800 500 11 12
(звонок по РФ бесплатный)
www.sem-rus.ru



Конструкция вибропривода

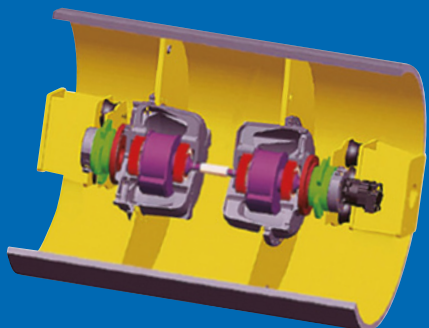

- Картеры вибропривода изготовлены и герметизированы на заводе-изготовителе, что увеличивает срок службы подшипников на 50%, и упрощает техобслуживание в полевых условиях.
- Увеличенные и усиленные подшипники вала эксцентриковых грузов обеспечивают передачу повышенного усилия на грунт и снижают нагрузку на вибросистему.
- Запатентованные эксцентриковые грузы имеют долгий срок службы благодаря отсутствию сталкивающихся элементов и металлической пыли, вызывающей загрязнение системы смазки подшипников.
- Уплотнители SEM520/522 оснащены вальцами из стали толщиной 50 мм, которые обеспечивают более высокую производительность.

Высокая амплитуда

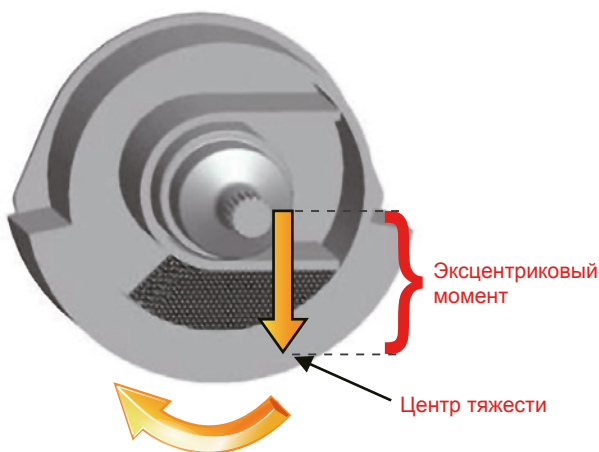

Вращение по часовой стрелке

- Вращение эксцентриковых грузов по часовой стрелке позволяет достичь максимальной амплитуды вибросистемы и оказать максимальное воздействие на уплотняемый материал.

Низкая амплитуда

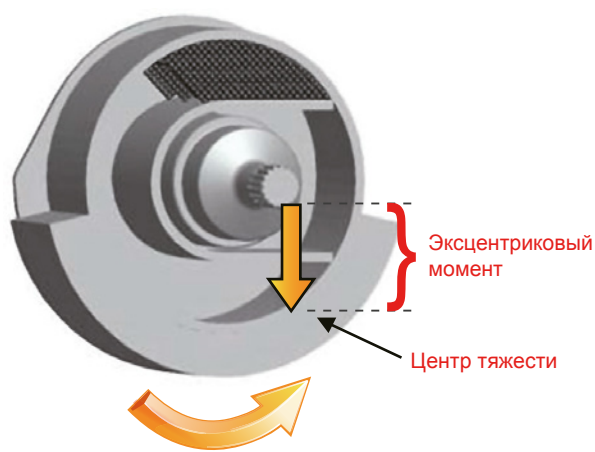

Вращение против часовой стрелки

- Вращение эксцентриковых грузов против часовой стрелки позволяет уравновесить противовес, а следовательно, понизить амплитуду вибросистемы.

Система охлаждения

Модульный охлаждающий блок

- Вытяжной вентилятор прогоняет воздух через радиатор с высокой теплоотдачей, обеспечивая отличное охлаждение всех систем машины.
- Дополнительная система охлаждения обеспечивает бесперебойную работу машины при температуре окружающей среды до 50 °С.

Расширительный бачок стабилизирует давление и уровень охлаждающей жидкости.

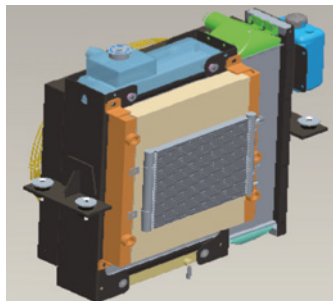

Гидравлическая система вибропривода

Гидросистема с закрытым центром

- Эффективность на 20% выше, чем в гидросистемах с шестеренным насосом.
- Уменьшается загрязнение масла и износ элементов гидравлической системы.
- Создается более высокое давление при меньших потерях энергии.
- Уменьшенное количество соединений РВД.
- Уменьшается объем масляного бака, снижается стоимость техобслуживания.



Гидравлические узлы мирового класса

- В моделях SEM518/520 используются аксиально-поршневой насос и гидромотор Sauer.
- В модели SEM522 используются аксиально-поршневой насос и гидромотор Rexroth.



Рукава высокого давления

- Используются РВД и соединения Eaton.
- Оптимальное расположение РВД позволяет увеличить срок службы.



Ходовая часть

Коробка передач с электронным управлением

- Легкое переключение скоростей снижает утомление оператора и повышает производительность труда.
- Коробка передач отличается высокой надежностью.

Мост с системой РТД

- Мост оснащен дифференциалом с пропорциональным распределением крутящего момента (РТД), оптимизирующим тяговое усилие в зависимости от нагрузки.
- Конструкция ходовой части позволяет преодолевать подъем до 34%; конкурирующие модели допускают уклон только до 30%.
- Оптимальное соотношение передач, 1-я передача имеет более высокую скорость движения.



Приборная панель

Индикатор частоты вибрации

- Непрерывно отображает частоту уплотнения грунта.
- Оператор может установить приемлемую частоту во избежание чрезмерного уплотнения грунта.

Трехуровневая система оповещения

- Машина проводит диагностику системных настроек и информирует оператора об отклонениях с помощью трехуровневой системы оповещения световых и звуковых сигналов. Оповещения о критических отклонениях выделяются особо.

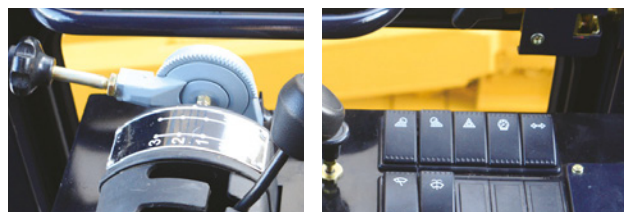

Отображаемые параметры

Температура масла в коробке передач	Напряжение аккумулятора
Частота колебаний вибропривода	
Количество рабочих часов	



Основные преимущества

Универсальность

- Широкая область применения: автомобильные дороги, железнодорожное полотно, летное поле или производственные площади.
- Обечайка с ромбовидными кулачками устанавливается дополнительно на валец для уплотнения связных грунтов.
- Обечайка с квадратными кулачками позволяет достичь максимальной производительности при уплотнении полусвязных грунтов.

Высокая производительность

- Благодаря тяжелому валцу толщиной 50 мм уплотнение грунта происходит на 10–15% быстрее, чем у аналогичных моделей.
- Благодаря эффективной трехмодульной системе охлаждения катки SEM могут работать при температуре окружающей среды до 43 °С.

Надежность

- Запатентованная капсульная система вибрации обеспечивает длительный срок службы.
- Использование компонентов мирового класса в гидравлической системе с закрытым центром.
- Коробка передач с электронным управлением обеспечивает простоту и удобство эксплуатации.

Удобная приборная панель

- Частота колебаний вибропривода отображается на цифровом индикаторе.
- В панель управления входят трехуровневая система оповещения и индикатор скорости вращения двигателя.

Откидная кабина

Откидная кабина с гидравлическим приводом упрощает доступ к гидравлическому насосу, коробке передач, шлангам гидравлической системы и электронным компонентам для техобслуживания.



Гидропривод наклона кабины устанавливается дополнительно

Характеристики

Конфигурация (O = устанавливается дополнительно)	SEM518	SEM520	SEM522
Шины 20,5–25 с ромбовидным рисунком протектора	O	O	O
Шины 20,5–25 с протектором типа «кляшка»	O	O	O
Система холодного старта (предпусковой подогреватель)	O	O	O
Измеритель качества уплотнения	O	O	O
Система обогрева и кондиционирования кабины	O	O	O
Система охлаждения машины для экстремально высоких температур окружающей среды	O	O	O
Гидропривод наклона кабины	O	O	O
Солнцезащитная шторка	O	O	O
Поворотное кресло повышенной комфортности с ремнем безопасности	O	O	O
Обдвух лобового стекла	O	O	O
Радио, вращающийся проблесковый маяк, задний стеклоочиститель с подачей воды	O	O	O
Обечайка с ромбовидным рисунком	O	O	O
Обечайка со стальными кулачками	O	O	O

Спецификации

Параметр	SEM518	SEM520	SEM522
Эксплуатационная масса	18 000 кг	20 000 кг	22000 кг
Характеристики вибросистемы			
Частота вибрации (высокая / низкая)	30 / 28 Гц	30 / 28 Гц	30 / 28 Гц
Амплитуда вибрации (высокая / низкая)	2 / 1 мм	2 / 1 мм	2 / 1 мм
Центробежная сила вибропривода (высокая / низкая)	327 / 188 кН	360 / 208 кН	374 / 215 кН
Статическое давление	415 Н/см ²	461 Н/см ²	507 Н/см ²
Двигатель			
Мощность	129 кВт	129 кВт	140 кВт
Максимальные обороты	2 000 об./мин.	2 000 об./мин.	2 000 об./мин.
Объем топливного бака	262 л	262 л	262 л
Объем масляного бака гидравлической системы	80 л	80 л	80 л
Валец			
Ширина	2 130 мм	2 130 мм	2 130 мм
Диаметр	1 600 мм	1 600 мм	1 600 мм
Толщина	40 мм	50 мм	50 мм
Шины			
Тип	20,5–25	20,5–25	20,5–25
Скорости			
Рабочая скорость	2,98 км/ч	2,98 км/ч	2,98 км/ч
Вторая скорость	5,88 км/ч	5,88 км/ч	5,88 км/ч
Максимальная скорость	9,60 км/ч	9,60 км/ч	9,60 км/ч
Угол поворота	±12°	±12°	±12°
Угол поворота управляемых колес	±33°	±33°	±33°
Внешний радиус поворота	6 350 мм	6 350 мм	6 350 мм
Максимальный преодолеваемый подъем	34%	34%	34%
Габариты			
Длина	6 250 мм	6 250 мм	6 250 мм
Ширина	2 350 мм	2 350 мм	2 350 мм
Высота	3 125 мм	3 125 мм	3 125 мм

Габариты

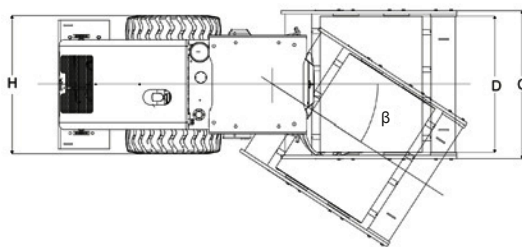
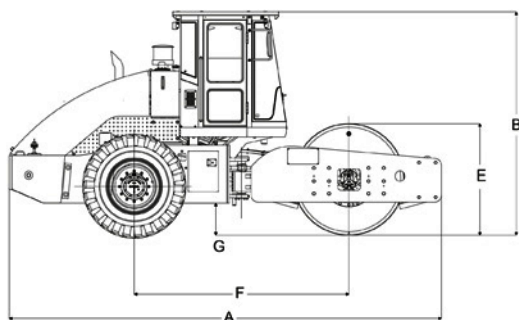

Размер, мм (угол)	A	B	C	D	E	F	G	H	β
SEM518	6 250	3 200	2 310	2 130	1 600	3 100	460	2 160	33°
SEM520	6 250	3 200	2 310	2 130	1 600	3 100	460	2 160	33°
SEM522	6 250	3 200	2 310	2 130	1 600	3 100	460	2 160	33°

Угол качания между передней и задней полурамами ±12°

Caterpillar (Цинчжоу) Ltd.

Производитель может менять характеристики выпускаемой продукции без предварительного уведомления. Изображенные на фотографиях машины могут быть оснащены дополнительным оборудованием. Пожалуйста, обратитесь к своему дилеру SEM за информацией о доступных опциях.

© 2015 Caterpillar (Цинчжоу) Ltd. SEM, логотип, внешнее оформление продукции, равно как корпоративная и продуктовая идентификации, использованные в этом документе, являются торговыми марками компании Caterpillar (Цинчжоу) Ltd. и не могут использоваться без разрешения. Все права защищены.

